

Système technique : "Poste automatique d'agrafage et d'étiquetage des caisses en carton"

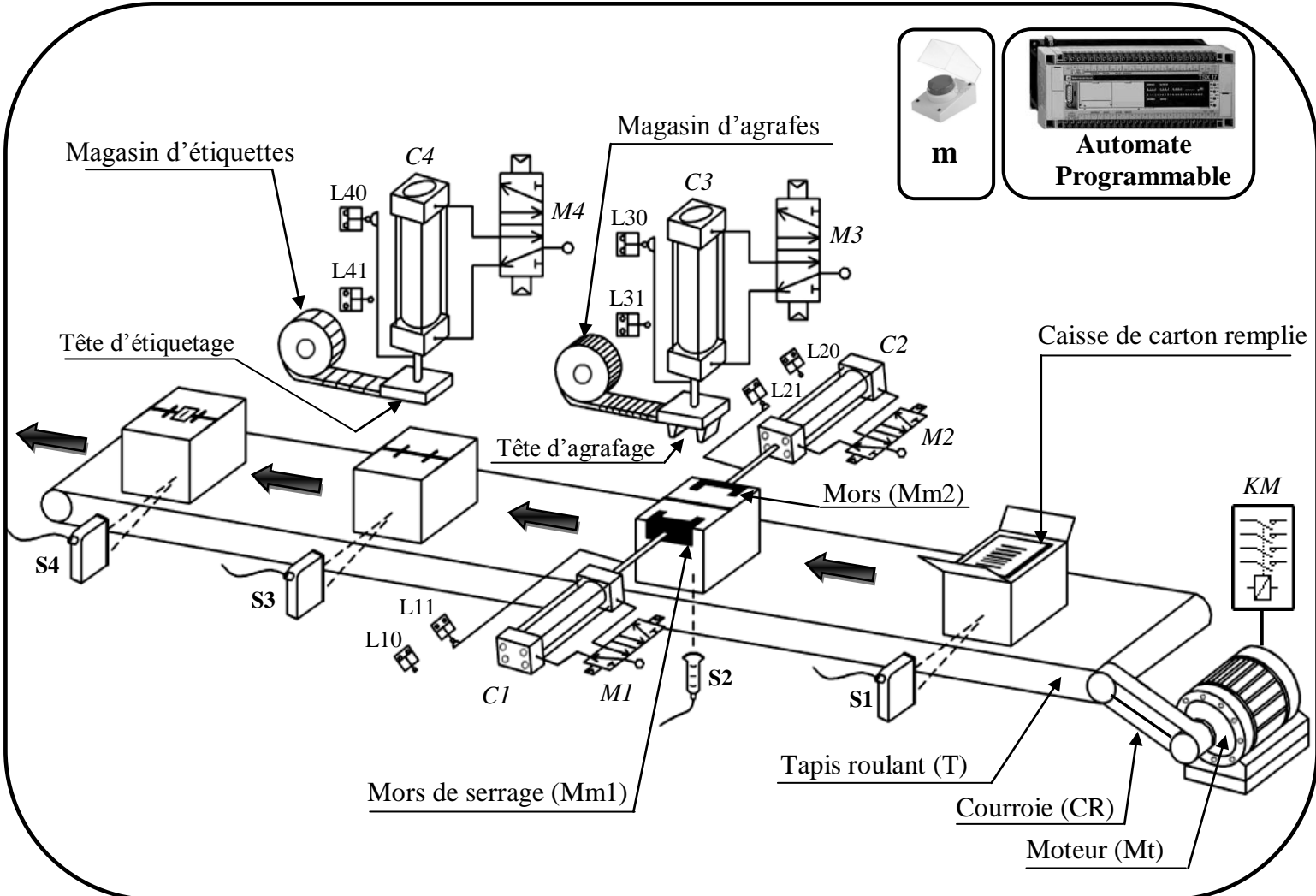

I- Description du fonctionnement :

L'appui sur le bouton de mise en marche (m) provoque le départ du cycle de la façon suivante :

- Déplacement de la caisse sous l'unité d'agrafage (Tête d'agrafage) par l'intermédiaire du tapis (T).
- La fermeture de la caisse par l'intermédiaire des deux mors mobiles (Mm1+Mm2) actionnés par C1 et C2
- Descente de la tête d'agrafage grâce au vérin C3 pour l'agrafage de la caisse.
- Le recul des deux mors mobiles pour libérer la caisse.
- L'étiquetage de la caisse agrafée par la descente de la tête d'étiquetage actionné par le vérin C4
- L'évacuation de la caisse agrafée et étiquetée par le tapis (T).

II- TRAVAIL DEMANDE :

-1- Compléter l'actigramme de niveau A-0 et de niveau A0 du système :

Niveau A-0

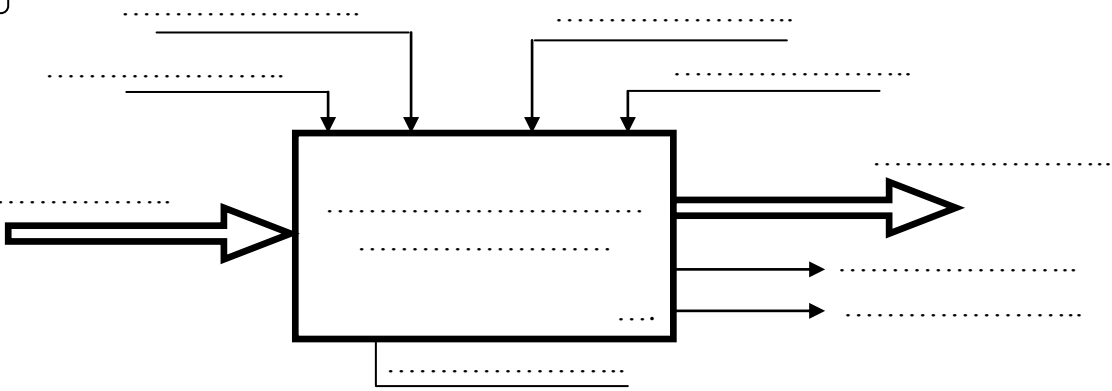

Niveau A0

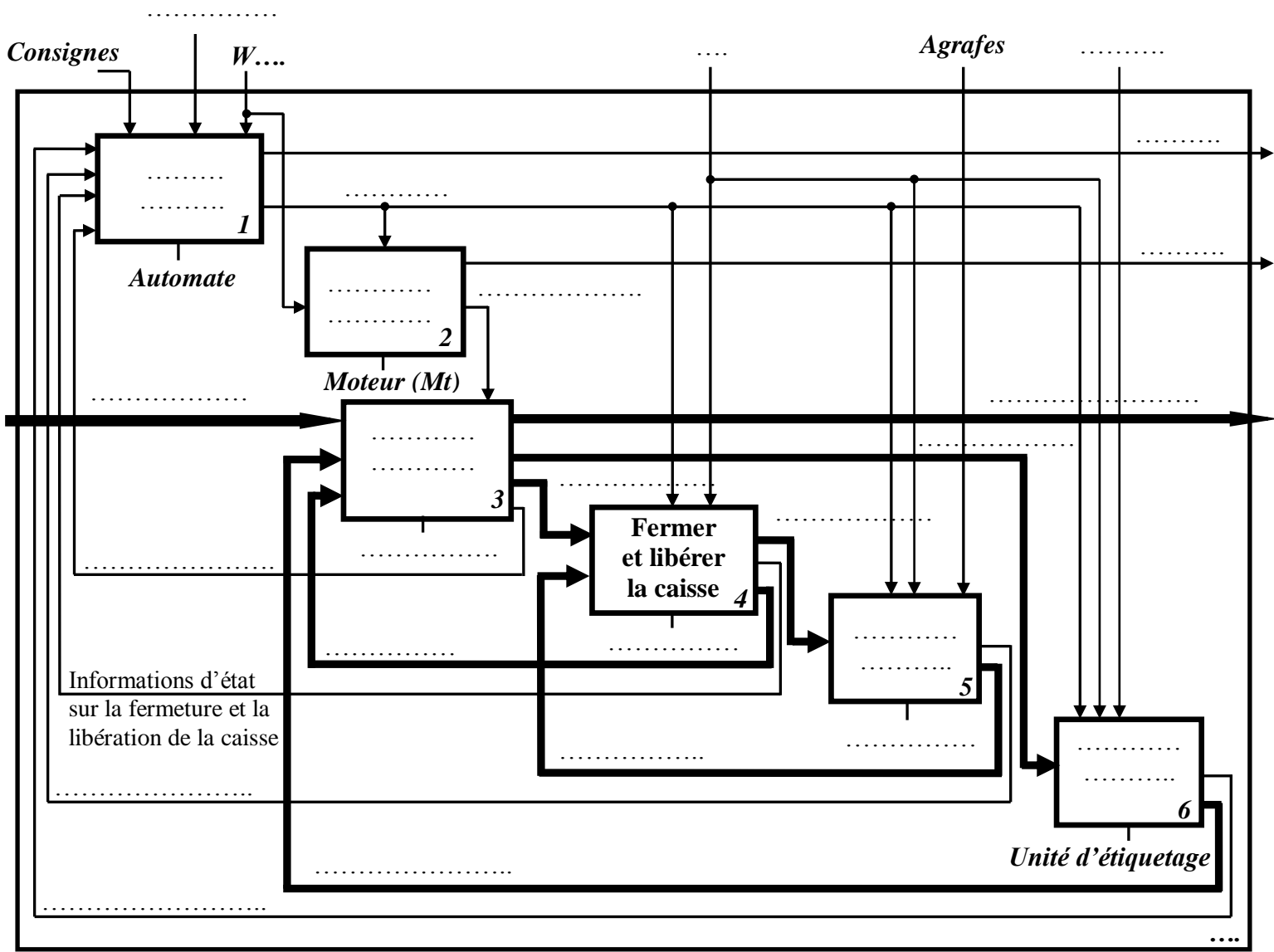

-2- Compléter les **GRAFCET** :

D'un point de vue du système

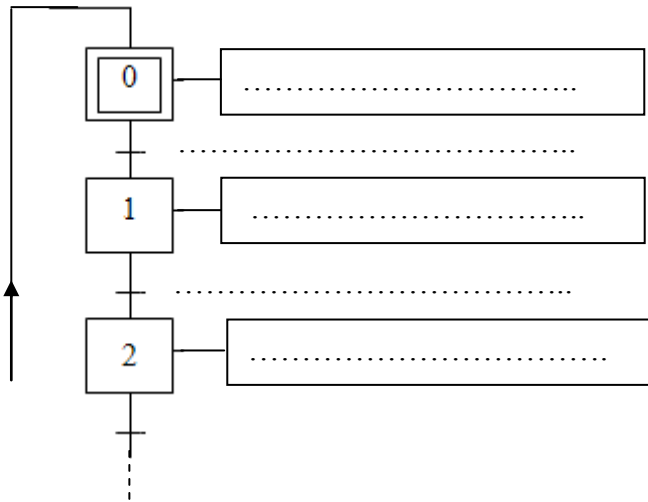

D'un point de vue de la partie opérative (P.O)

